

# Glåmdal Maskin AS

[www.glomdalmaskin.no](http://www.glomdalmaskin.no)

## STEGMATER 1

Forenkling av stokkinnmating til vedprodusenter! Høy kvalitet! Produsenten har levert sagutstyr til store sagbruk i mange land og kontinenter i over 45 år. Dette holder sagbrukskvalitet!

Dette er et stegmater og innmatingssystem som nå er levert til nærmere 100 store og mellomstore ved produsenter rundt om i Norge. Her er det muligheter til forskjellige løsninger, etter hva slags behov og løsninger dere måtte ønske.

Vi fører også annet utstyr som: flisvifter, sykkloner, oljevarmere m/termostat (nedsenkbar i hyd.tanker), innmaterbord, rensertrommel (egenprodusert i Norge), transportband til vedpakkeri og ellers hva dere måtte ønske til vedproduksjonen.

Vedkeratt 4m

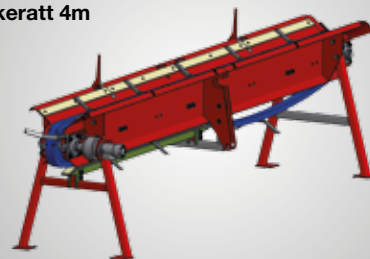

Stegmater 1

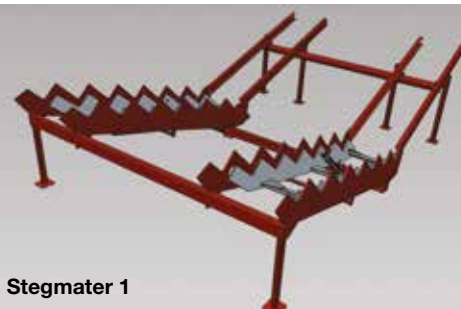

Frammatningsbord

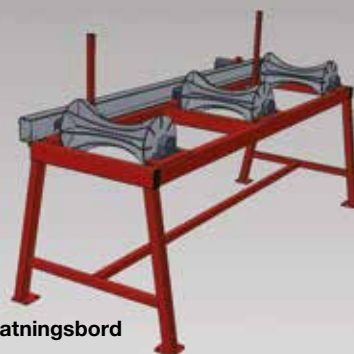

Påhengsrulle

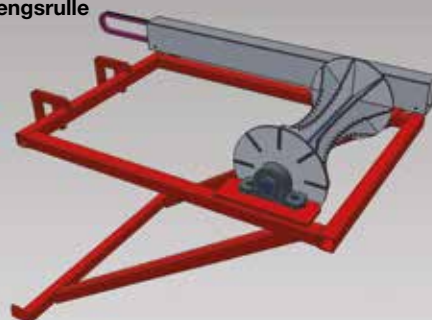

Stegmater 1 med frammatningsbord og lagringsbord



## TEKNISKE DATA

### TEKNISKE DATA STEGMATER NR. 1

Maks lastekapasitet:	4000 kg.
Hydrauliske-sylindre:	50-32-400
Maks stokkelengde:	5,5 meter
Min. stokkelengde:	2,5 meter
Maks stokkediameter:	400 mm.
Totalvekt Stegmater:	1000

### TEKNISKE DATA LAGRINGSBORD

Maks Lastekapasitet:	8000 kg.
Lengde lagringsbord:	6,4meter
Bredde lagringsbord:	2,5 meter
Høyde lagringsbord:	46 cm.
Maks Stokkelengde:	5,5 meter
Elektrisk motor:	2,2 kw (R77 DRS90L4 ) 3 fas 230/400 Volt
Totalvekt lagringsbord:	1000 Kg.

### TEKNISKE DATA INNMATERBORD

Maks lastekapasitet:	600 kg
Lengde innmater-bord:	2,4 meter
CC akselavstand rulle:	1,0 meter
Bredde innmater-bord:	1,0 meter
Høyde innmater-rulle:	90 cm.
Hydraulisk motor:	WP 154
Totalvekt innmater-bord:	160 kg